

DOMUSA
T E K N I K

DEPÓSITO DE INERCIA
BT DUO



CON ACUMULADOR DE ACS INOX
AISLAMIENTO DE POLIURETANO DE ALTA DENSIDAD
CAPACIDADES: 150-250-500-750-1000 L



La tecnología más avanzada
a un precio razonable

Los depósitos de acumulación BT DUO están destinados a la acumulación de agua de circuito primario, produciendo simultáneamente agua caliente sanitaria por acumulación.

SISTEMA DOBLE ENVOLVENTE

El sistema de doble envoltente consiste en sumergir el acumulador de agua caliente sanitaria en un depósito externo que contiene agua del circuito primario.

Al sumergir el acumulador de agua caliente sanitaria en el circuito primario, la pared del acumulador de agua sanitaria interna se convierte en un intercambiador de calor entre el circuito primario y dicho acumulador. La superficie de intercambio que se consigue con este sistema es mucho mayor a la que puedan aportar otros sistemas.

Al aumentar la superficie de intercambio se reduce el tiempo de calentamiento y aumenta la recuperación instantánea de la temperatura del agua caliente sanitaria. El resultado final es la producción de una mayor cantidad de agua caliente sanitaria.

AHORRO ENERGÉTICO

El ahorro energético es otro de los aspectos especialmente cuidados en este producto. Para reducir las pérdidas de calor del agua se aísla externamente el acumulador. El aislamiento térmico con el que se recubre el acumulador es de espuma de poliuretano de alta densidad y el proceso de aislamiento se realiza por un sistema de inyección que evita los puentes térmicos.



BT DUO
150-250



BT DUO
500-750-1000

ACUMULADOR ACS INOXIDABLE



Los acumuladores internos del depósito BT DUO están contruidos en acero inoxidable, cumplen las exigencias higiénicas más estrictas y además es un material que dispone de un gran coeficiente de transmisión que le confiere al acumulador una gran capacidad para producir agua caliente sanitaria.

El acero inoxidable es un material con unas propiedades excepcionales en cuanto a desprendimientos, oxidación y sedimentación.

En su superficie se crea una pátina de manera natural provocando una autoprotección que evita oxidaciones incluso en instalaciones con aguas extremadamente corrosivas.



FACILIDAD DE INSTALACIÓN

Con el depósito de acumulación BT DUO se simplifica la instalación de los sistemas de calefacción que requieran una acumulación de circuito primario. Con este depósito se pueden ejecutar sistemas complejos de calefacción sin que interfieran en el funcionamiento del generador de calor.

Al incorporar el acumulador de agua sanitaria en el depósito, no se requiere ningún sistema hidráulico para la producción del agua caliente.

El automatismo que incorpora prioriza la producción del agua caliente y permite controlar el funcionamiento de la calefacción en función de las necesidades ambiente del sistema de calefacción.

Acompañando al BT DUO se ofrece una amplia gama de accesorios orientados a facilitar la instalación.

MANTENIMIENTO REDUCIDO

El acero inoxidable con el que está contruido el acumulador no precisa de ánodo de protección contra la corrosión, lo que reduce considerablemente los gastos de mantenimiento.

El BT DUO incorpora una tapa de registro que permite la inspección y mantenimiento del acumulador.

ESQUEMA DE PRINCIPIO BT DUO

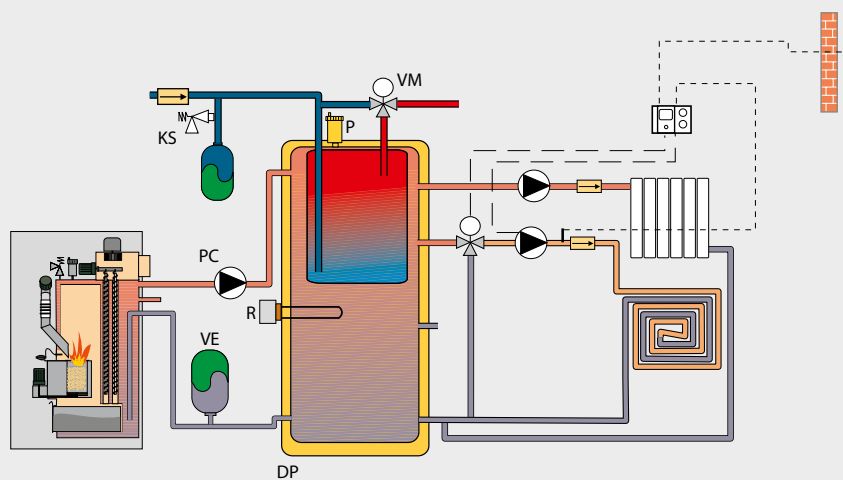

- DP Depósito de inercia BT DUO
- PC Bomba
- VE Vaso de expansión
- KS Kit hidráulico S200

- P Purgador
- R Resistencia
- VM Válvula mezcladora ACS

DIMENSIONES

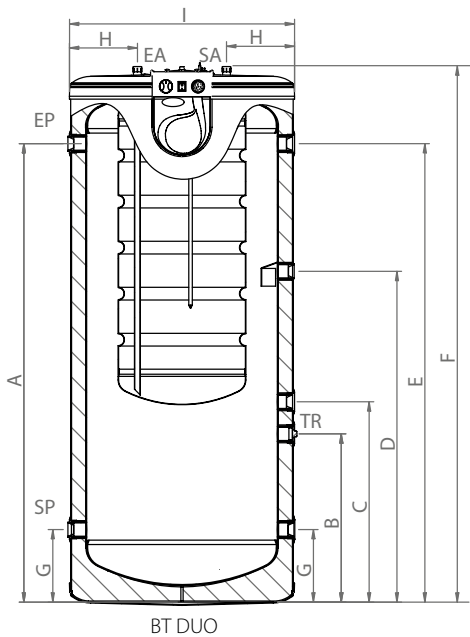

- TR: Toma resistencia Ø 1-1/2" H
- SP: Salida primario Ø 1-1/2" H
- EP: Entrada primario Ø 1-1/2" H
- EA: Entrada ACS
- SA: Salida ACS

| Modelos | A | B | C | D | E | F | G | H | I |
|-------------|-------|-----|-----|-------|-------|-------|-----|-----|-------|
| BT DUO 150 | 879 | 292 | 390 | 619 | 879 | 1.070 | 160 | 140 | 581 |
| BT DUO 250 | 1.479 | 600 | 490 | 1.039 | 1.479 | 1.670 | 160 | 140 | 581 |
| BT DUO 500 | 1.570 | 583 | 691 | 1.130 | 1.570 | 1.834 | 251 | 229 | 752 |
| BT DUO 750 | 1.637 | 758 | 663 | 1.195 | 1.637 | 1.968 | 318 | 279 | 858 |
| BT DUO 1000 | 1.408 | 539 | 649 | 1.088 | 1.408 | 1.751 | 329 | 379 | 1.058 |

EQUIPAMIENTO

Termómetro
 Termostato regulable
 Interruptos marcha /paro

OPCIONES BT DUO 150-250

Protección catódica DX BT DUO
 Kit hidráulico S200:
 - Manguitos dieléctricos
 - Grupo de seguridad
 - Vaso de expansión 8 L

OPCIONES BT DUO 500-750-1000

Protección catódica V BT DUO

| Modelos | Volumen total | | Caudal ACS | | Clase de eficiencia energética |
|-------------|---------------|---------------|------------------|-------------|--------------------------------|
| | L | Volumen ACS L | L/10 min ΔT 30OC | L/h ΔT 30OC | |
| BT DUO 150 | 150 | 80 | 274 | 815 | C |
| BT DUO 250 | 250 | 130 | 348 | 1.008 | |
| BT DUO 500 | 505 | 150 | 460 | 1.260 | - |
| BT DUO 750 | 750 | 190 | 570 | 1.520 | - |
| BT DUO 1000 | 1.000 | 190 | 620 | 1.570 | - |



DIRECCIÓN POSTAL
 Apdo. 95
 20730 AZPEITIA
 (Gipuzkoa) España

FÁBRICA Y OFICINAS
 Bº San Esteban, s/n.
 20737 ERREZIL (Gipuzkoa) España
 Tel.: +34 943 813 899

domusateknik@domusateknik.com
 www.domusateknik.com

ALMACÉN
 Atxubiaga, 13
 Bº Landeta
 20730 AZPEITIA
 (Gipuzkoa) España

