

# INSTRUCCIONES DE INSTALACIÓN Y FUNCIONAMIENTO

→ BT DUO ME

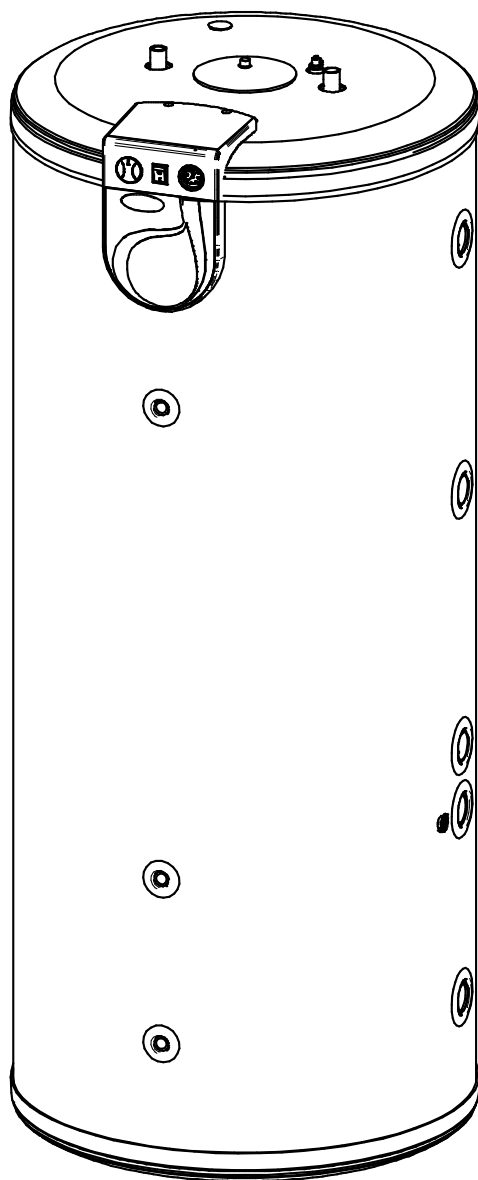

**DOMUSA**  
T E K N I K

Le damos las gracias por haber elegido un producto de **DOMUSA TEKNIK**. Dentro de la gama de productos **DOMUSA TEKNIK** ha elegido usted el modelo **BT DUO ME**, un depósito de inercia con un acumulador de A.C.S. integrado, que unido a una caldera de calefacción **DOMUSA TEKNIK**, es capaz de proporcionar el nivel de confort adecuado para su vivienda y disfrutar de una producción de agua caliente sanitaria equilibrada y económica, siempre que esté acompañado de una instalación hidráulica adecuada.

Este documento constituye una parte integrante y esencial del producto y deberá ser entregado al usuario. Es conveniente leer atentamente las advertencias y consejos contenidos en este manual, ya que proporcionan indicaciones importantes en cuanto a la seguridad de la instalación, de uso y de mantenimiento.

La instalación de estos acumuladores debe ser efectuada únicamente por personal cualificado, de acuerdo a las normas vigentes y siguiendo las instrucciones del fabricante.

Tanto la puesta en marcha, como cualquier maniobra de mantenimiento de estos acumuladores deben ser efectuadas únicamente por los Servicios de Asistencia Técnica Oficiales de **DOMUSA TEKNIK**.

Una instalación incorrecta de estos acumuladores puede provocar daños a personas, animales y cosas, con relación a los cuales el fabricante no se hace responsable.

**ÍNDICE**

**Pág.**

1 ENUMERACIÓN DE COMPONENTES.....	2
2 COMPONENTES DE MANDO.....	3
3 INSTRUCCIONES PARA LA INSTALACION .....	4
3.1 INSTALACIÓN HIDRÁULICA.....	4
3.2 INSTALACIÓN ELÉCTRICA.....	4
3.3 CONEXIÓN ELÉCTRICA A LA CALDERA.....	5
3.4 EMPLAZAMIENTO .....	6
3.5 PRECAUCIÓN CONTRA HELADAS.....	6
3.6 CARACTERÍSTICAS DEL AGUA .....	6
3.7 EQUIPAMIENTO OPCIONAL.....	6
3.7.1 PROTECCIÓN CATÓDICA.....	6
3.7.2 KIT HIDRÁULICO S200.....	7
4 FUNCIONAMIENTO.....	8
5 ENTREGA DE LA INSTALACIÓN .....	8
6 MANTENIMIENTO.....	8
6.1 VACIADO DEL CIRCUITO PRIMARIO.....	8
6.2 VACIADO DEL ACUMULADOR DE A.C.S.....	9
7 CURVAS DE CAUDAL DEL TUBO SERPENTÍN .....	9
7.1 CURVA DEL SERPENTÍN DE CARGA SOLAR.....	9
8 CARACTERÍSTICAS TÉCNICAS.....	10
9 ESQUEMA ELECTRICO.....	10
9.1 VACIADO DEL ACUMULADOR DE A.C.S.....	10
10 CROQUIS Y MEDIDAS.....	11
10.1 ACUMULADOR BT DUO ME 500-750-1000 .....	11
11 LISTADO DE COMPONENTES DE REPUESTO.....	12
11.1 ACUMULADOR BT DUO ME 500-750-1000 .....	12
11.2 FRETE ELÉCTRICO.....	13
12 CONDICIONES DE GARANTÍA.....	14

## 1 ENUMERACIÓN DE COMPONENTES

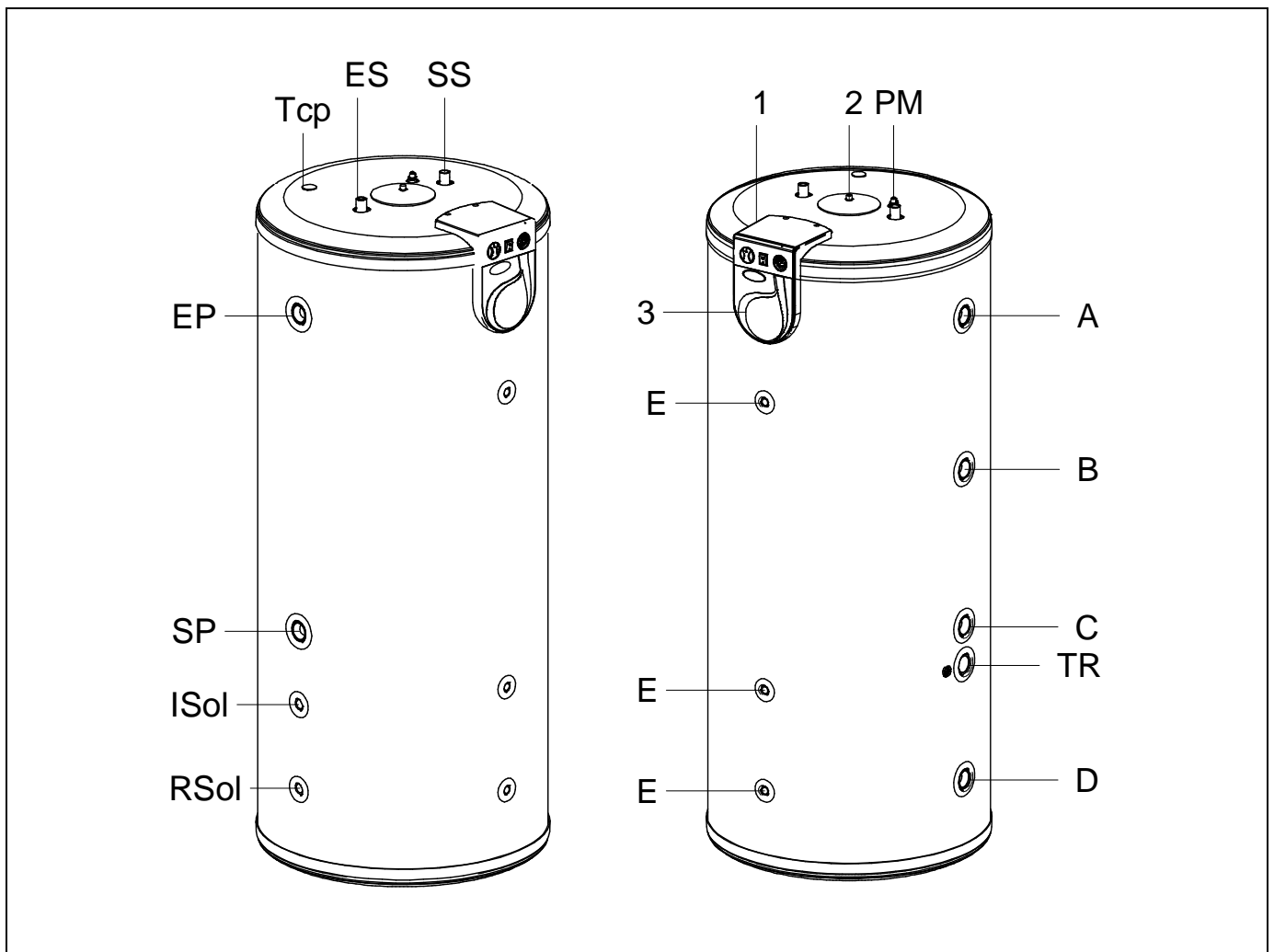

1. Tapa frente.
2. Tapa puente.
3. Porta-mandos.

- SP:** Salida primario.  
**EP:** Entrada primario.  
**ES:** Entrada agua fría sanitaria.  
**SS:** Salida agua caliente sanitaria.  
**TR:** Toma resistencia.  
**PM:** Purgador manual.  
**A:** Ida calefacción.  
**B:** Retorno calefacción.  
**C:** Ida calefacción opcional (baja temperatura).  
**D:** Retorno calefacción opcional (baja temperatura).  
**E:** Vaina para sondas.  
**Tcp:** Termostato circuito primario.  
**ISol:** Conexión de agua impulsión estación carga solar.  
**RSol:** Conexión de agua retorno estación carga solar.

## 2 COMPONENTES DE MANDO

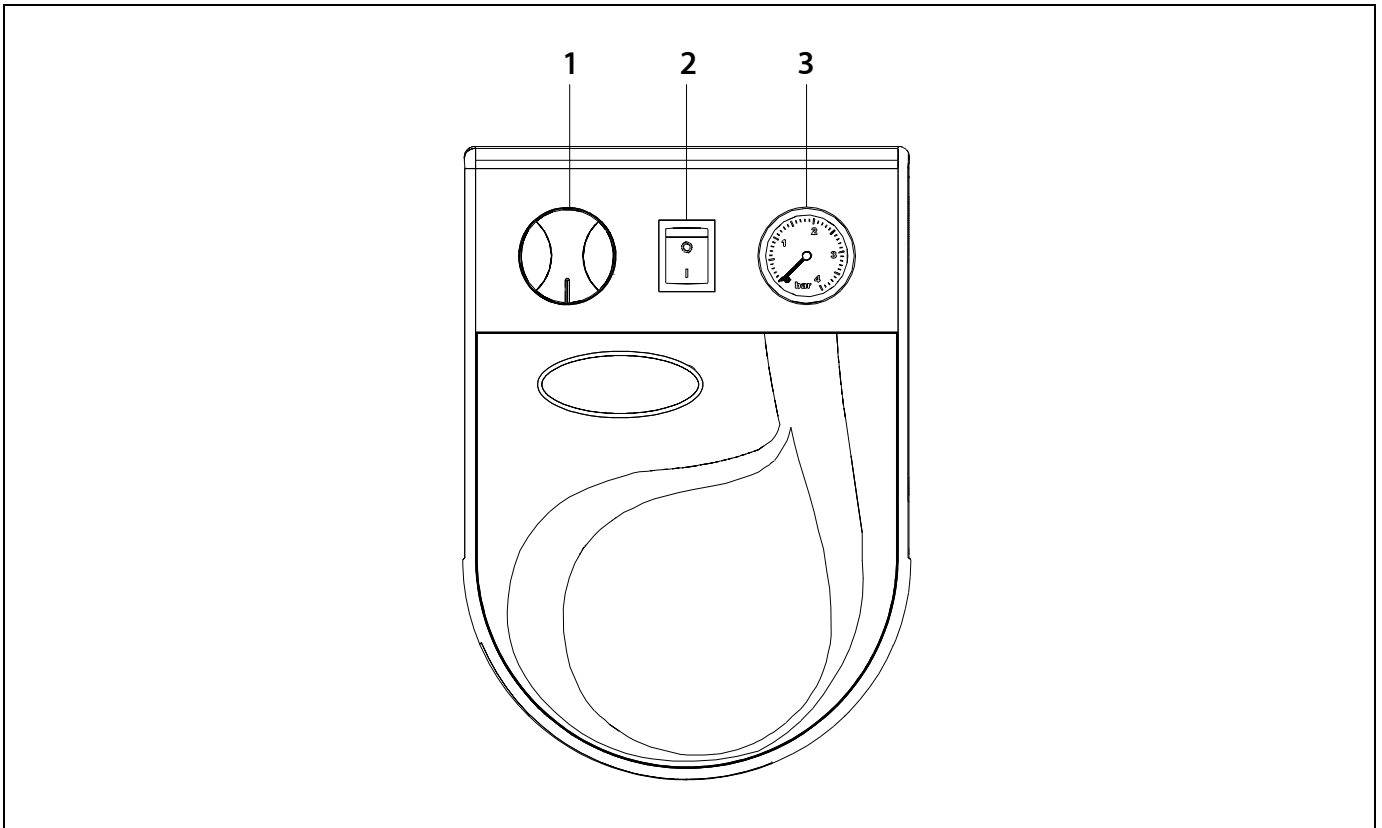

### **1. Termostato de regulación del circuito primario:**

Mediante este mando se regula la temperatura deseada del circuito primario del depósito de inercia.

### **2. Interruptor de resistencia de A.C.S.:**

Pone en marcha o para la resistencia de apoyo opcional del acumulador. En caso de que la resistencia esté desconectada, el depósito de inercia podrá gestionar la bomba de calefacción de la instalación.

### **3. Termómetro:**

Indica la temperatura del depósito de inercia.

# BT DUO ME

## 3 INSTRUCCIONES PARA LA INSTALACION

La gama de acumuladores **BT DUO ME** ha sido especialmente concebida para ser instalada y conectada hidráulicamente a una amplia gama de calderas de calefacción.

### 3.1 Instalación Hidráulica

La instalación hidráulica debe ser efectuada por personal cualificado, respetando la reglamentación de instalación vigente y teniendo en cuenta las siguientes recomendaciones:

- El circuito secundario (o circuito de agua sanitaria) irá provisto de una válvula de seguridad de A.C.S., tarada como máximo a 7 bar (no suministrada de serie).
- Para evitar el continuo goteo de la válvula de seguridad de ACS, se recomienda instalar un vaso de expansión en la instalación de agua sanitaria.
- El circuito primario (o circuito de calefacción) irá provisto de una válvula de seguridad, tarada como máximo a 3 bar.
- La evacuación de las válvulas de seguridad estará siempre conducido a desagüe.
- **Una vez instalado el depósito de inercia, llenar primero el circuito secundario (agua sanitaria) y someter a presión.**
- **Realizado el punto anterior, llenar el circuito primario. Antes de llenar el circuito primario, asegurar que el secundario esté lleno.**
- Colocar manguitos dieléctricos en las conexiones del circuito secundario.
- Cuando la presión de agua fría sea superior a la presión de diseño del aparato, se instalará un reductor de presión calibrado a un valor no superior a la presión de diseño. (7 bar.)
- Para evitar pérdidas caloríficas a través de la tubería de agua caliente en sistemas de acumulación, se instalará un sifón antitérmico a la salida del acumulador. La tubería de agua caliente será calorifugada (al menos hasta el inicio del sifón antitérmico)
- Cuando la concentración de cloruros en el Agua Sanitaria sea superior a 250 mg/dm<sup>3</sup>, se recomienda instalar en el interior del acumulador de A.C.S. una protección anticorrosión que evite el deterioro prematuro del acumulador. **DOMUSA TEKNIK** suministra como opción una protección catódica electrónica adecuada a su gama de depósitos de inercia **BT DUO ME**. Para su instalación, leer detenidamente las instrucciones de montaje adjuntadas con la misma.

**IMPORTANTE: Para el vaciado completo del acumulador, se recomienda primero vaciar el circuito primario y luego el circuito secundario.**

### 3.2 Instalación Eléctrica

El depósito **BT DUO ME** está preparado para su conexión eléctrica a una tensión de 230 V~ / 50Hz en las bornas nº 1 y 2 de la regleta de conexiones. **Es imprescindible realizar la conexión a tierra.**

La gama de depósitos **BT DUO ME** ha sido especialmente concebida para su fácil conexión con una amplia gama de calderas de calefacción. El especial diseño de su interconexión eléctrica convierte al conjunto caldera-depósito de inercia en un grupo térmico capaz de proporcionar calefacción y agua caliente sanitaria con un funcionamiento automático, incorporando la función de prioridad de A.C.S. en el funcionamiento conjunto de los dos aparatos.

A la hora de seleccionar el cable de alimentación tenga en cuenta la resistencia que pueda llevar el acumulador. Los depósitos pueden llevar diferentes resistencias, por lo que para cada una de ellas se sugiere una sección de cable diferente:

Resistencia	Sección de cable
1.500 W	1,5 mm <sup>2</sup>
2.500 W	2,5 mm <sup>2</sup>
3.500 W	4 mm <sup>2</sup>

**IMPORTANTE:** Los terminales 1 y 2 se deberán de conectar al suministro eléctrico principal de la vivienda mediante una conexión independiente. **NO CONECTAR ESTOS BORNES DIRECTAMENTE A LA CALDERA.**

### 3.3 Conexión eléctrica a la caldera

Para el correcto funcionamiento del depósito **BT DUO ME** en combinación con una caldera de gama **BioClass NG** de **DOMUSA TEKNIK**, se deberá seguir detenidamente el esquema de conexiones descrito en el apartado "*Esquema Eléctrico*" de este manual, y específicamente, se deberán interconectar las bornas de la entrada de termostato ambiente de la caldera (**TA**) con las bornas de conexión nº **7** y **8** de la regleta de conexiones del depósito de inercia. De esta forma, el depósito de inercia será capaz de activar la demanda de servicio de calefacción de la caldera. En el caso de combinar con una caldera de la gama **Lignum IB** de **DOMUSA TEKNIK** no se debe de interconectar estas bornas.

Con el objetivo de facilitar las conexiones el depósito **BT DUO ME** cuenta con distintas canalizaciones de entrada al frente eléctrico desde la parte trasera del mismo.

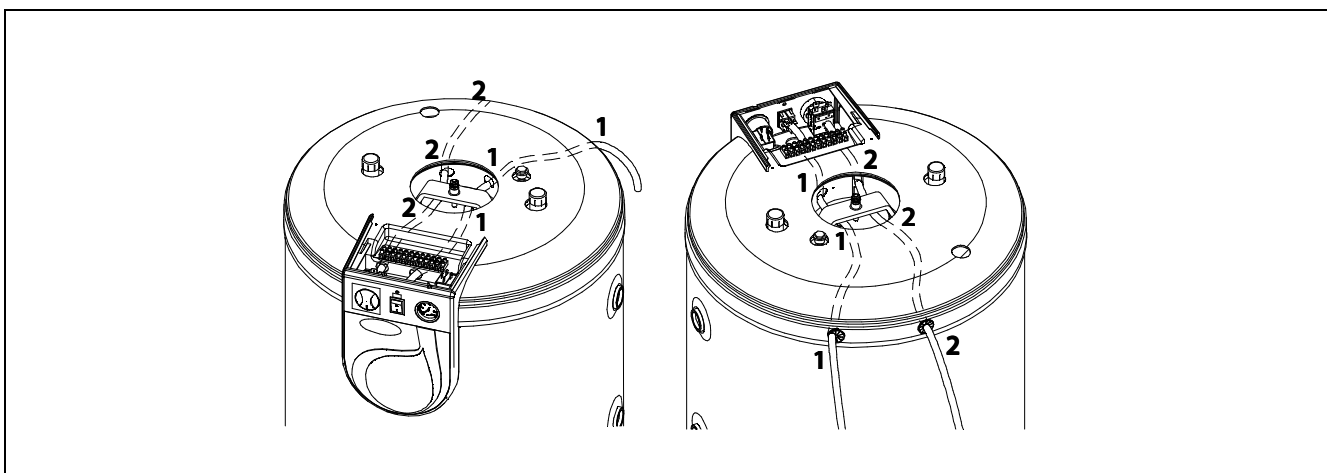

# BT DUO ME

Además, el depósito **BT DUO ME** incorpora las bornas nº **9** y **10** preparadas para la conexión de un termostato o cronotermostato ambiente para gestionar la demanda de calefacción de la instalación. La instalación de tuberías hidráulicas, si es metálica (cobre, hierro;...), deberá estar conectada a tierra.

La instalación eléctrica debe cumplir con las leyes y normas vigentes sobre instalaciones eléctricas en el momento y lugar de su instalación, tanto de ámbito nacional, como de ámbito local.

## 3.4 Emplazamiento

El acumulador no debe instalarse en un lugar que pueda estar expuesto a los elementos del exterior.

Para un mejor aprovechamiento energético, el depósito de inercia debe instalarse lo más cerca posible de la caldera.

Al elegir el emplazamiento tenga en cuenta el peso del depósito lleno, y que el local esté protegido contra las heladas. Las tuberías deben tener aislamiento térmico con conforme a la normativa vigente en materia de instalaciones de calefacción.

## 3.5 Precaución contra heladas

En épocas de heladas y sobre todo en zonas azotadas por temperaturas muy bajas, se deben tomar precauciones contra la congelación del agua de primario, con el fin de evitar daños en la instalación. Se aconseja añadir anticongelante al agua existente en el circuito primario del depósito de inercia, el cual, además de ser compatible con las normas de higiene pública.

Para largos períodos de parada de la instalación, se recomienda **vaciar el agua del depósito**.

## 3.6 Características del agua

El agua deberá cumplir con las características definidas en el CTE, en caso contrario deberá ser tratada.

## 3.7 Equipamiento opcional

Aunque los equipos **BT DUO ME** van equipados con todos los componentes necesarios para su correcto funcionamiento, **DOMUSA TEKNIK** cree interesante ofrecer varios componentes opcionales para los casos en los que se necesiten prestaciones especiales.

### 3.7.1 Protección catódica

Cuando la concentración de cloruros en el Agua Sanitaria sea superior a  $250 \text{ mg/cm}^3$ , se recomienda instalar en el interior del acumulador de A.C.S. integrado en el depósito de inercia una protección catódica que evite el deterioro prematuro del acumulador. **DOMUSA TEKNIK** suministra como opción una protección catódica electrónica adecuada a su gama de depósitos de inercia. Para su correcta instalación, leer detenidamente las instrucciones de montaje suministrada con la misma.



Figura 1



### 3.7.2 Kit hidráulico S200

Debido al aumento de la temperatura del agua acumulada, la presión del acumulador aumenta, para lo cual, DOMUSA TEKNIK recomienda colocar el kit hidráulico S200 administrado opcionalmente, compuesto por manguitos dieléctricos, vaso de expansión de ACS y grupo de seguridad. De esta forma se protege el acumulador de A.C.S. integrado en el depósito de inercia. Para su correcta instalación, leer detenidamente las instrucciones de montaje suministrada con el mismo.

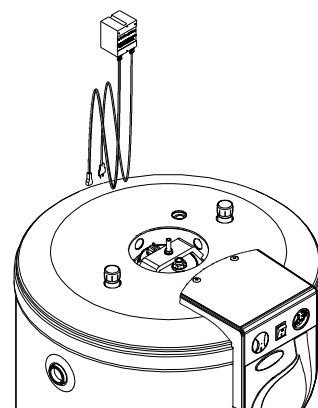

Figura 2

# BT DUO ME

## 4 FUNCIONAMIENTO

La gama de depósitos de inercia **BT DUO ME** ha sido especialmente concebida para ser utilizada con calderas de biomasa.

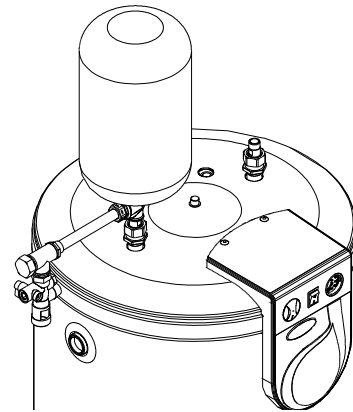
El depósito de inercia **BT DUO ME** está provisto de un *Interruptor de Resistencia*, mediante el cual se podrá optar por:

- **Interruptor de Resistencia activado:** en esta posición el depósito de inercia sólo atenderá a las necesidades de producción de A.C.S. encendiendo la resistencia, hasta que la temperatura de A.C.S. acumulada alcance la temperatura regulada en el termostato regulable de la resistencia.
- **Interruptor de Resistencia desactivado:** en esta posición el depósito de inercia atenderá a las necesidades de A.C.S. y a las de la instalación de calefacción, dando prioridad a la producción de A.C.S. La prioridad de A.C.S. se gestiona a través del *Termostato de prioridad de A.C.S.* (60 °C), desactivando la bomba de calefacción hasta alcanzar esta temperatura.

El depósito de inercia cuenta con una conexión para un termostato ambiente de la instalación de calefacción. De este modo, se podrán comandar las bombas de la instalación de calefacción a través de esta conexión, manteniendo la prioridad a la producción de A.C.S. mediante el *Termostato de prioridad de A.C.S.* (Ver Esquema y Conexión eléctrica)

## 5 ENTREGA DE LA INSTALACIÓN

El instalador, una vez realizada la primera puesta en marcha, explicará al usuario el funcionamiento del depósito de inercia, haciéndole las observaciones que considere más necesarias.

Será responsabilidad del instalador el exponer al usuario el funcionamiento de cualquier dispositivo de mando o control que pertenezca a la instalación y no se suministre con el depósito de inercia.

## 6 MANTENIMIENTO

Para mantener el conjunto caldera-depósito de inercia en perfectas condiciones de funcionamiento, anualmente se debe hacer una revisión de los dos aparatos, por personal autorizado por **DOMUSA TEKNIK**. Particularmente, en el depósito de inercia se recomienda:

- Una vez al año, realizar una limpieza exhaustiva del interior del acumulador de A.C.S. Antes de vaciar el acumulador de A.C.S., vaciar el circuito primario.
- Si el depósito de inercia incorpora una protección catódica electrónica, una vez al año, se deberá inspeccionar su correcto funcionamiento.
- Se debe mantener la presión de la instalación de primario entre 1 y 1,5 bar.
- Asegurar el correcto funcionamiento de la válvula de seguridad y el purgador.

Se recomienda que el usuario verifique periódicamente el nivel de presión y temperatura del depósito de inercia, así como el estado de las válvulas, empalmes y accesorios.

### 6.1 Vaciado del circuito primario

Para el correcto vaciado del depósito BT DUO ME se recomienda instalar en la parte baja del depósito una llave de vaciado.

## 6.2 Vaciado del acumulador de A.C.S.

Antes de vaciar el depósito, se deberá despresurizar el circuito de ACS del mismo.

Para realizar el vaciado, retirar la tapa elíptica del acumulador solar e introducir en él una manguera flexible.

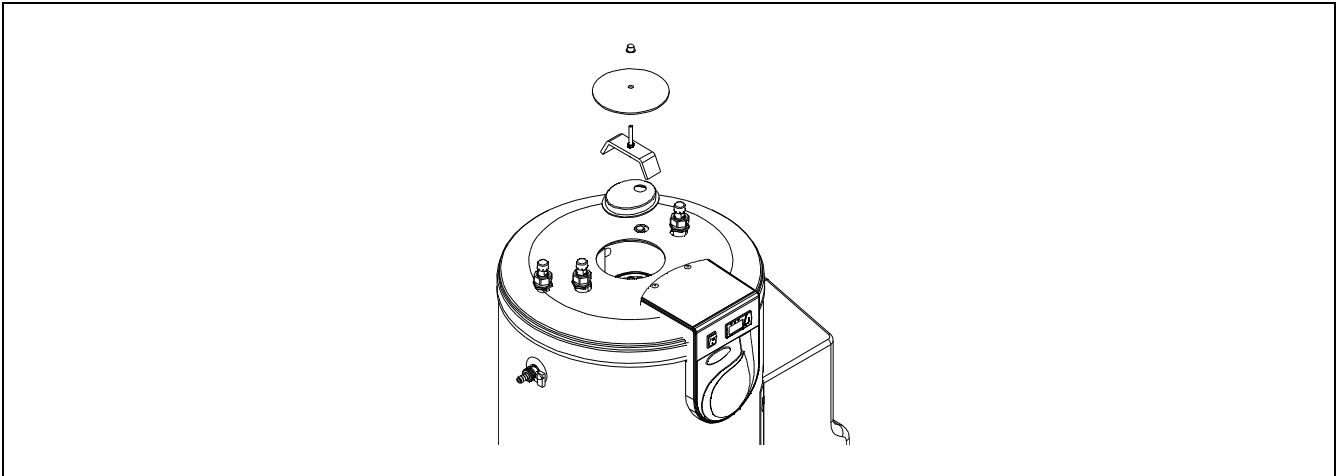

Dirigir el otro extremo de la manguera, hacia un desagüe de suelo cercano, de manera que dicho desagüe quede a un nivel inferior a la base del depósito. Aspirar ligeramente el agua con la boca para que comience a fluir el agua y esperar a que el depósito se vacíe completamente.

## 7 CURVAS DE CAUDAL DEL TUBO SERPENTÍN

### 7.1 Curva del serpentín de carga solar

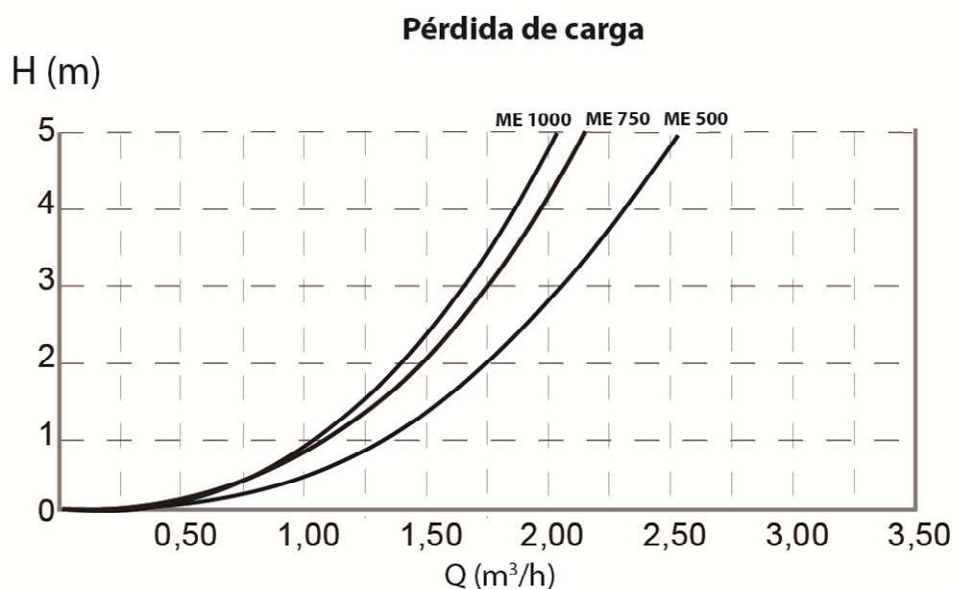

# BT DUO ME

## 8 CARACTERÍSTICAS TÉCNICAS

MODELO		BT DUO ME 500	BT DUO ME 750	BT DUO ME 1000
Instalación		Suelo		
Volumen total	L	505	750	1000
Volumen A.C.S.	L	150	150	150
Temperatura máx. de acumulación	°C	80		
Presión máx. de trabajo acumulador	bar	7		
Temperatura máx. de primario	°C	80		
Presión máx. de trabajo primario	bar	3		
Peso en vacío	Kg.	155	196	251
Peso lleno	Kg.	662	946	1251
Caudal continuo L/h $\Delta 30\text{ }^{\circ}\text{C}$	$Q_p$ 1m <sup>3</sup> /h	1083	1083	1083
Caudal punta L/10min $\Delta 30\text{ }^{\circ}\text{C}$	$Q_p$ 1m <sup>3</sup> /h	389	389	389

## 9 ESQUEMA ELECTRICO

### 9.1 Vaciado del acumulador de A.C.S.

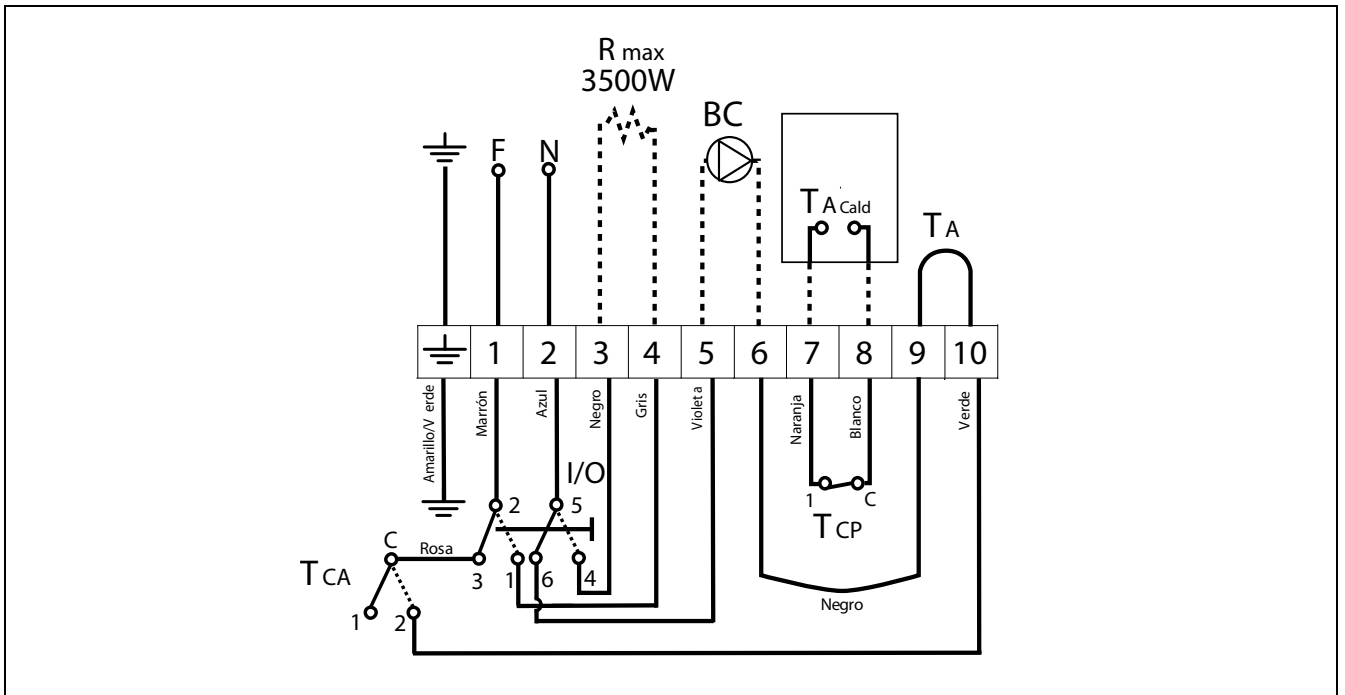

**Rmax:** Resistencia de apoyo, máximo 3.500 W.

**BC:** Bomba de calefacción.

**I/O:** Interruptor resistencia de apoyo.

**TCA:** Termostato de prioridad A.C.S.

**TCp:** Termostato de regulación prioridad del circuito primario.

**TACald:** Conexión termostato ambiente caldera.

**TA:** Termostato ambiente calefacción.

**F:** Fase.

**N:** Neutro.

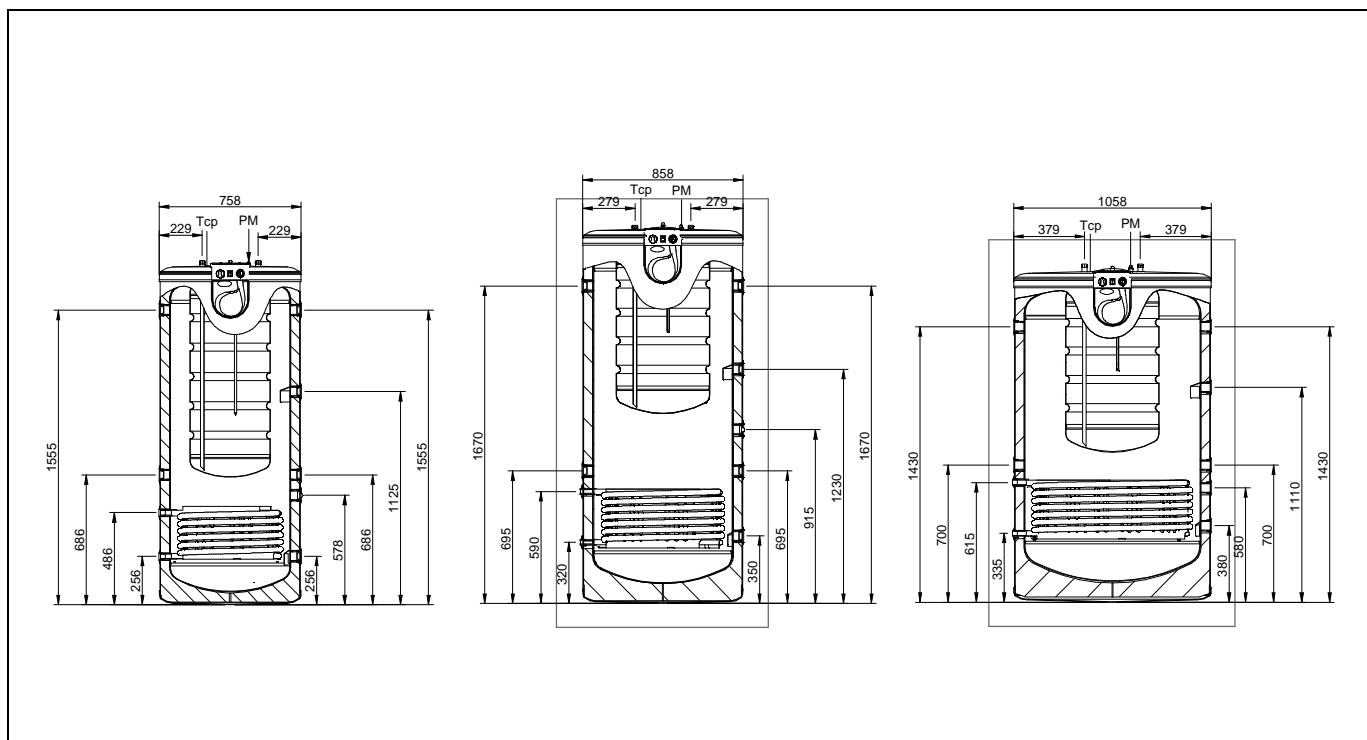
**10 CROQUIS Y MEDIDAS**
**10.1 Acumulador BT DUO ME 500-750-1000**

MODELO		BT DUO ME 500	BT DUO ME 750	BT DUO ME 1000
Purgador Manual	PM Ø	3/8"	3/8"	3/8"
Dimensión de la base	mm	Ø 758	Ø 858	Ø 1058
Dimensión de la altura	mm	1833	1968	1753
Entrada agua fría	ES Ø	3/4" M	3/4" M	3/4" M
Salida agua caliente	SS Ø	3/4" M	3/4" M	3/4" M
Tomas ida-retorno	A/B Ø	1-1/2" H	1-1/2" H	1-1/2" H
Tomas ida-retorno opcional (baja temperatura)	C/D Ø	1-1/2" H	1-1/2" H	1-1/2" H
Entrada primario	EP Ø	1-1/2" H	1-1/2" H	1-1/2" H
Salida primario	SP Ø	1-1/2" H	1-1/2" H	1-1/2" H
Toma de resistencia	TR Ø	1-1/2" H	1-1/2" H	1-1/2" H
Conexion de agua impulsión estación carga solar	ISol	3/4" H	3/4" H	3/4" H
Conexion de agua retorno estación carga solar	RSol	3/4" H	3/4" H	3/4" H

# BT DUO ME

## 11 LISTADO DE COMPONENTES DE REPUESTO

### 11.1 Acumulador BT DUO ME 500-750-1000

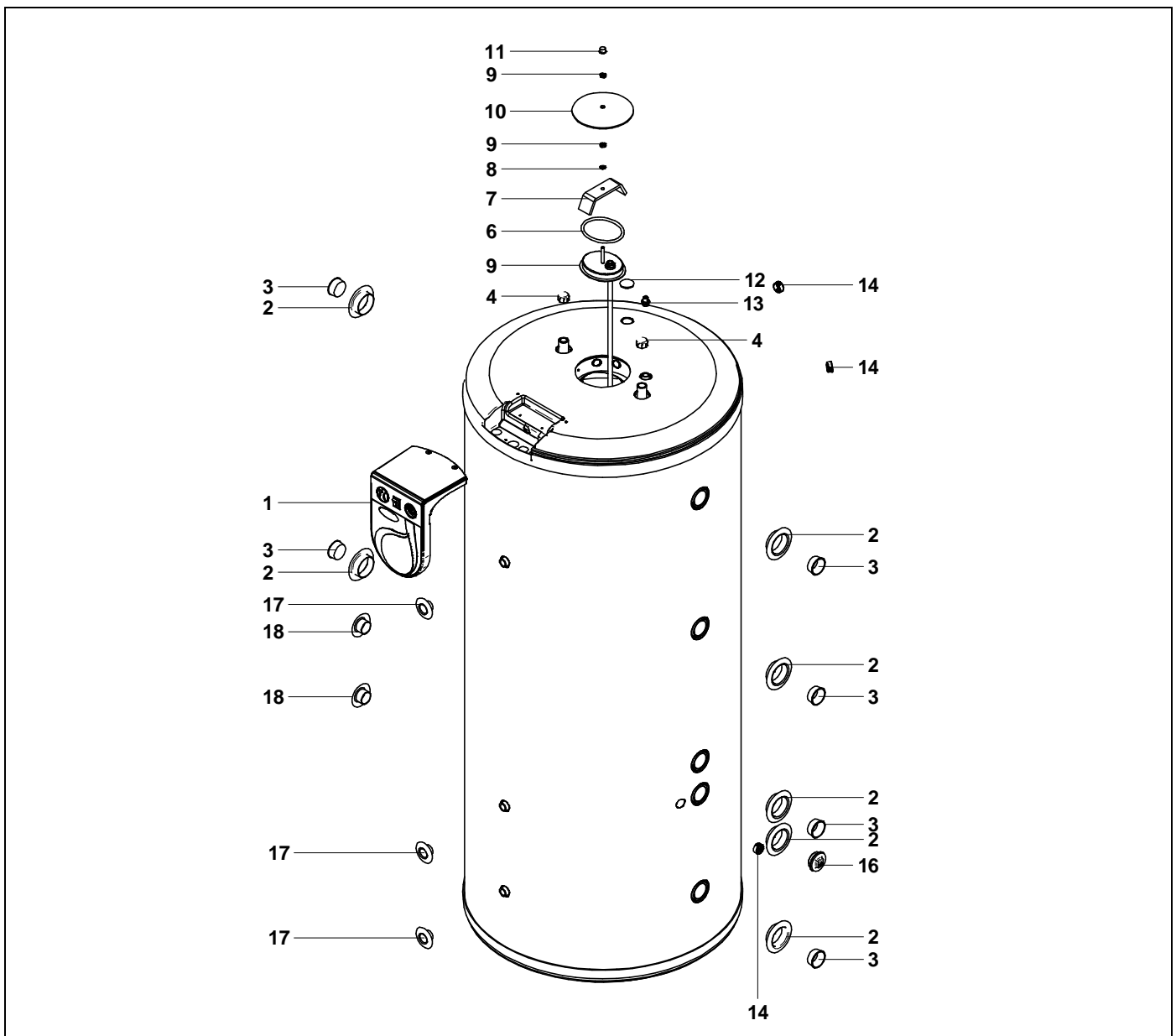

Pos.	Código	Denominación
1	SELEDBT001	Frente eléctrico
2	CFER000089	Embellecedor 1 ½" negro
3	CFER000179	Tapón cónico 1 ½"
4	CFER000007	Tapón rojo ¾"
5	SCON000486	Tapa elíptica BT DUO ME 500
	SCON001224	Tapa elíptica BT DUO ME 750-1000
6	COTR000006	Junta tórica
7		Puente
8		Arandela M8

Pos.	Código	Denominación
9		Tuerca M8
10	CACU000038	Tapa puente
11	CFER000090	Capuchón negro
12	CFER000108	Tapón para calorifugado
13	CFOV000034	Purgador manual
14	CFER000083	Prensa estopa
16	CFOL000021	Tapón M cromado 1 ½"
17	CFER000084	Embellecedor ½" negro
18	CFER000085	Embellecedor ¾" negro

## 11.2 Frente eléctrico

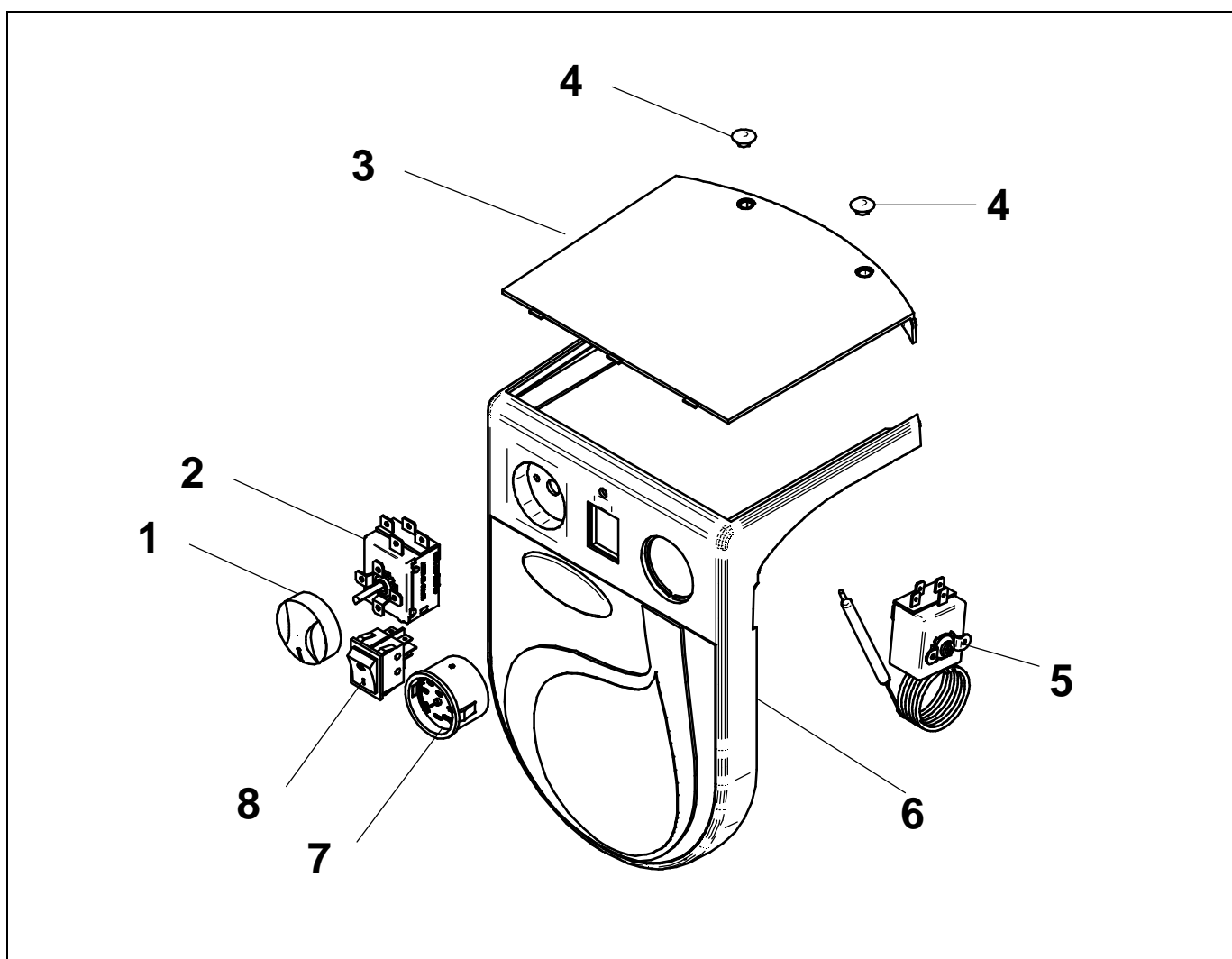

<b>Pos.</b>	<b>Código</b>	<b>Denominación</b>
1	CELC000099	Manópola
2	CELC000008	Termostato de control 2 mts
3	CACU000036	Tapa portamandos
4	CACU000037	Tapón tapa portamandos
5	CELC000466	Termostato tara fija 52 °C 1,5 mts
6	CACU000110	Portamandos
7	CELC000136	Termómetro
8	CELC000321	Conmutador

## 12 CONDICIONES DE GARANTÍA

La **garantía comercial**<sup>(\*)</sup> de DOMUSA TEKNIK asegura el normal funcionamiento de los productos fabricados por DOMUSA Calefacción S.Coop., de acuerdo con las condiciones y plazos siguientes:

1. Esta **garantía comercial**<sup>(\*)</sup> es válida en el plazo siguiente a partir de la fecha de **factura**:

**2 Años** para los elementos eléctricos e hidráulicos bombas, válvulas, etc.

**5 Años** para los acumuladores de A.C.S.

Durante el plazo de 6 meses a partir de la fecha de compra, DOMUSA TEKNIK realizará la reparación totalmente gratuita de los vicios o defectos originarios.

Transcurridos estos 6 meses y hasta el final de la garantía, los gastos de mano de obra y desplazamiento son por cuenta del usuario

2. El mantenimiento anual no está incluido en los términos de esta garantía.

3. La **garantía comercial**<sup>(\*)</sup> quedaría anulada cuando:

- El acumulador no haya sido instalado respetando las leyes y reglamentos vigentes en la materia.

Se excluyen de esta garantía las averías producidas por mal uso o instalación incorrecta, energía no idónea, averías producidas por aguas de alimentación con características físico-químicas tales que incrusten o corroan, manipulación incorrecta del aparato y en general por cualquier razón ajena a DOMUSA TEKNIK.

Esta garantía no afecta a los derechos que dispone el consumidor conforme a las previsiones de la ley.

**MUY IMPORTANTE:** Para tener derecho a esta garantía, debe presentarse en el momento de la intervención del servicio de asistencia técnica oficial, la acreditación de la fecha de recepción del aparato mediante la factura o ticket de la compra del mismo. En caso de acumuladores suministrados en obra nueva, se deberá acreditar suficientemente la fecha de disposición para el uso del acumulador

Esta garantía no afecta a los derechos que dispone el consumidor conforme a las previsiones de la ley

(\*) Condiciones de Garantía válidas únicamente para España y Portugal.







**NOTAS:**

A series of horizontal dotted lines for taking notes, starting below the 'NOTAS:' header and extending to the footer.

# DOMUSA

## TEKNIK

### DIRECCIÓN POSTAL

Apartado 95  
20730 AZPEITIA  
Telfs: (+34) 943 813 899

### FÁBRICA Y OFICINAS

Bº San Esteban s/n  
20737 ERREZIL (Gipuzkoa)

[www.domusateknik.com](http://www.domusateknik.com)

DOMUSA TEKNIK, se reserva la posibilidad de introducir, sin previo aviso, cualquier modificación en las características de sus productos.



CDOC001491

09/19